

# Bremzange DH 020 FKM

federbetätigt – handgelüftet  
durch Zugkabel



47-1

## Eigenschaften

Eigenschaften	Code
Bremzange	D
Befestigung an der Maschine rechtwinklig zur Bremsscheibe	H
Rahmengröße 020	020
Federbetätigt	F
Handgelüftet	K
Manuelle Nachstellung bei Reibklotzverschleiß	M
Druckfeder 510	510
Lage des Zugkabelanbaus rechts oder links kann beim Einbau durch Umdrehen der Bremse bestimmt werden	U
Für Bremsscheibendicke 12,5 mm	12

## Bestellbeispiel

Bremzange DH 020 FKM, Druckfeder 510, Lage des Zugkabelanbaus rechts oder links möglich, Bremsscheibendicke 12,5 mm:

DH 020 FKM - 510 U - 12

## Technische Daten

Bremzange DH 020 FKM mit Druckfeder 510	
Bremsscheibendurchmesser	Bremsmoment
mm	Nm
200	160
250	210
300	270
355	330
430	410
520	510
Klemmkraft	2750 N
Gewicht	4,4 kg

Den in der Tabelle angegebenen Bremsmomenten liegt ein theoretischer Reibwert von 0,4 zugrunde.

## Zubehör

Die Bremzange ist komplett montiert mit RCS® Zugkabel und Handbremshebel lieferbar. Hierzu benötigen wir die Angabe der Kabellänge.

Weitere Informationen zu RCS® Zugkabel und Handbremshebel siehe Seite 205.

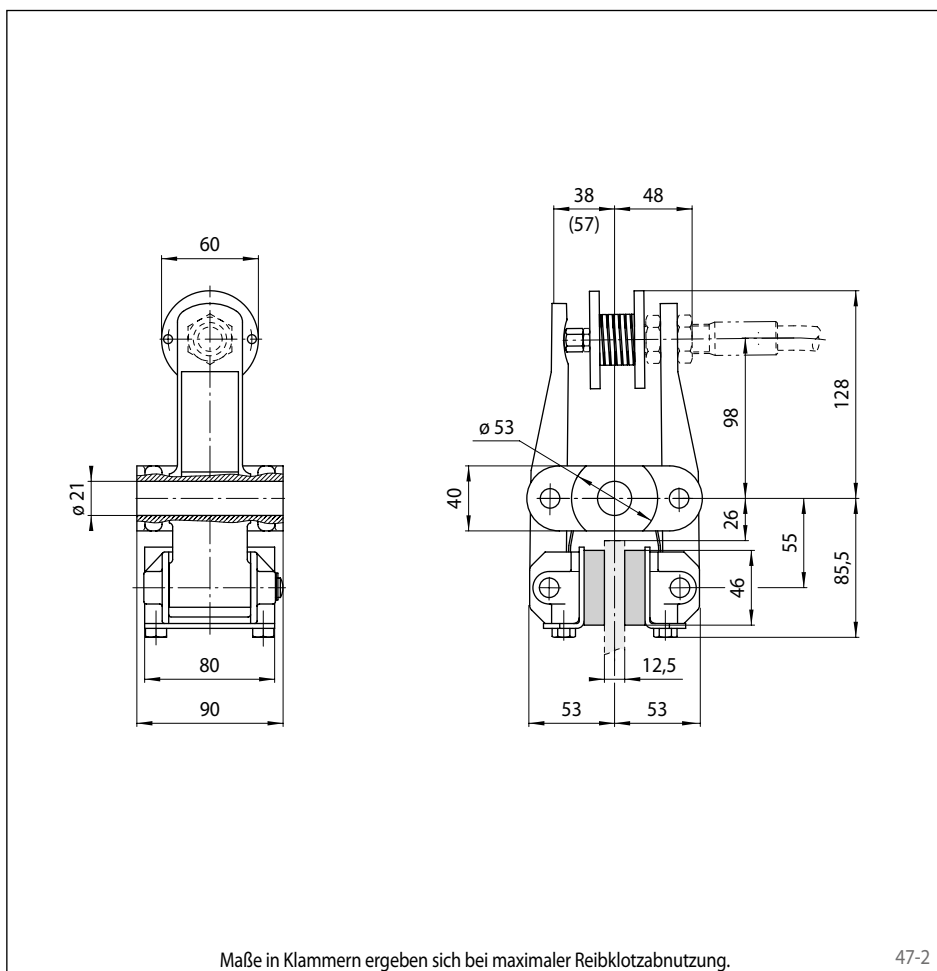

47-2