

Bremsszange DH 025 FPA

federbetätigt – pneumatisch gelüftet

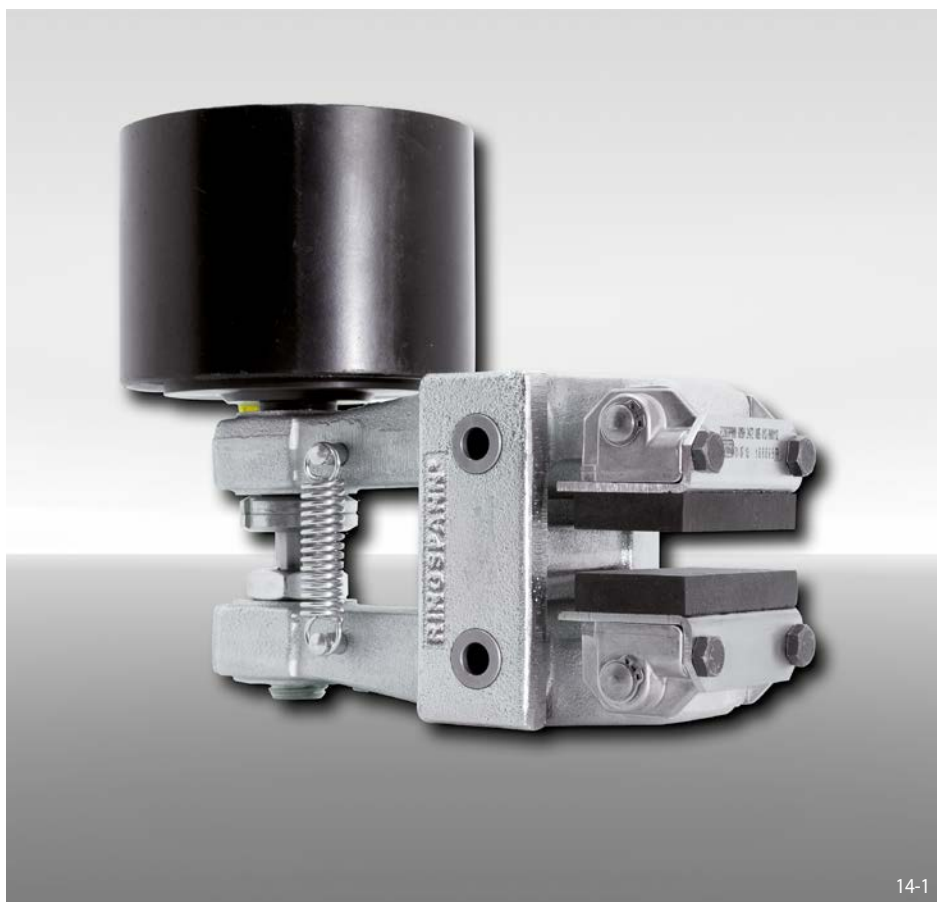

Eigenschaften

Eigenschaften	Code
Bremsszange	D
Befestigung an der Maschine rechtwinklig zur Bremsscheibe	H
Rahmengröße 025	025
Federbetätigt	F
Pneumatisch gelüftet	P
Automatische Nachstellung bei Reibklotzverschleiß	A
Wahlweise stehen Druckzylinder 065, 085 oder 095 zur Verfügung	065 bis 095
Druckzylinder rechts oder links montiert lieferbar	R L
Für Bremsscheibendicken 12,5 mm oder 25 mm	12 25

Bestellbeispiel

Bremsszange DH 025 FPA, Druckzylinder 085, Druckzylinder rechts montiert, Bremsscheibendicke 12,5 mm:

DH 025 FPA - 085 R - 12

Technische Daten

	Bremsszange DH 025 FPA		
	mit Druckzylinder 065	mit Druckzylinder 085	mit Druckzylinder 095
Bremsscheibendurchmesser	Bremsmoment	Bremsmoment	Bremsmoment
mm	Nm	Nm	Nm
200	250	150	530
250	340	200	710
300	430	250	900
355	530	310	1100
430	670	390	1400
520	830	480	1700
Klemmkraft	4500 N	2600 N	9300 N
Luftdruck	min. 5 bar max. 8 bar	min. 1,7 bar max. 8 bar	min. 5 bar max. 8 bar
Luftvolumen pro Schaltung	max. 72 cm ³	max. 140 cm ³	max. 140 cm ³
Gewicht	8,9 kg	11,2 kg	11,2 kg

Den in der Tabelle angegebenen Bremsmomenten liegt ein theoretischer Reibwert von 0,4 zugrunde.

Bremsszange DH 025 FPA

federbetätigt – pneumatisch gelüftet

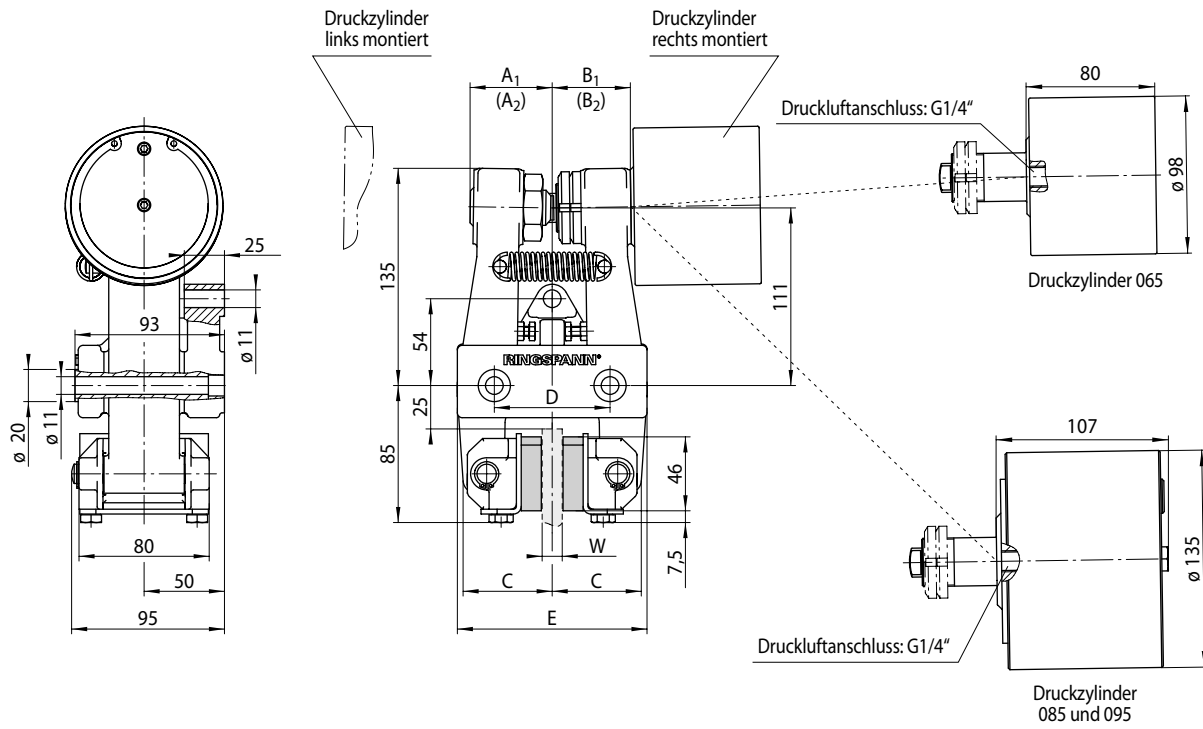

Bremsscheibendicke W mm	A ₁ mm	(A ₂) mm	B ₁ mm	(B ₂) mm	C mm	D mm	E mm
12,5	51	(69)	49	(66)	55	72	118
25	57	(76)	56	(73)	62	84	130

Maße in Klammern ergeben sich bei maximaler Reibklotzabnutzung.