

# Schienenbremse HR 185 FHK

federbetätigt – hydraulisch gelüftet

**RINGSPANN®**



## Eigenschaften

Eigenschaften	Code
Bremse	H
Schiene	R
Rahmengröße 185	185
Federbetätigt	F
Hydraulisch gelüftet	H
Keine Nachstellung bei Reibklotzverschleiß	K
Max. Klemmkraft 530 kN	530

## Bestellbeispiel

Schienenbremse HR 185 FHK, max. Klemmkraft 530 kN:

HR 185 FHK-530

## Technische Daten

Bremskraft	300 kN
Klemmkraft auf der Schiene	530 kN
Totaler Luftspalt	10 mm
Öldruck	min. 230 bar max. 250 bar
Ölvolumen	max. 450 cm <sup>3</sup>
Gewicht	430 kg

federbetätigt – hydraulisch gelüftet

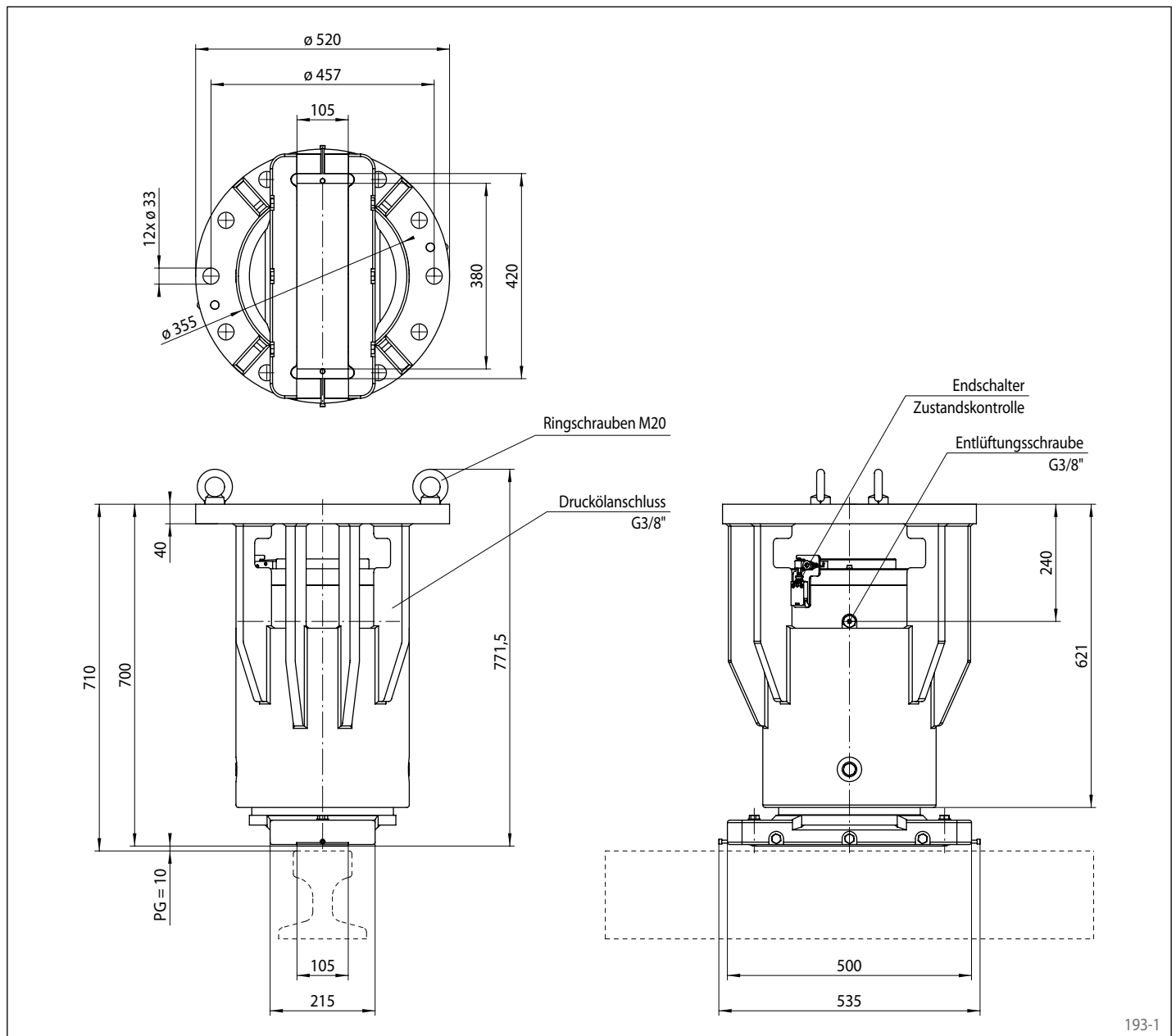

193-1

## Arbeitsbedingungen

- Umgebungstemperatur: -20 °C / +60 °C
- Luftfeuchtigkeit: <90%

## Überwachungsschalter

- 240 VAC 1,5 A; 250 VDC 0,1 A
- Kabel 5 x 0,75 mm<sup>2</sup>, Länge 2 m, Durchmesser außen 7,5 mm
- Schutzart IP67

## Optionen

- Einbausatz (Schrauben und Unterlegscheiben)
- Schutzhaube aus Edelstahl
- Seewasserschutz

## Hinweise

- Inklusive Ringschrauben
- Befestigung:  
12 Schrauben M30, Klasse 8.8 mit  
Anziehdrehmoment 1 350 Nm ±5% ; μ 0,15  
(nicht mitgeliefert)